

Мега-Ф

Описание подключений сигнализации Scher-Khan для автомобиля Chevrolet Tracker

Применимо для
моделей:

Logicar 3/3i

Logicar 4/4i

Logicar 5i

Logicar 6i

Magicar 11

Magicar 12

Magicar 13

Magicar 14

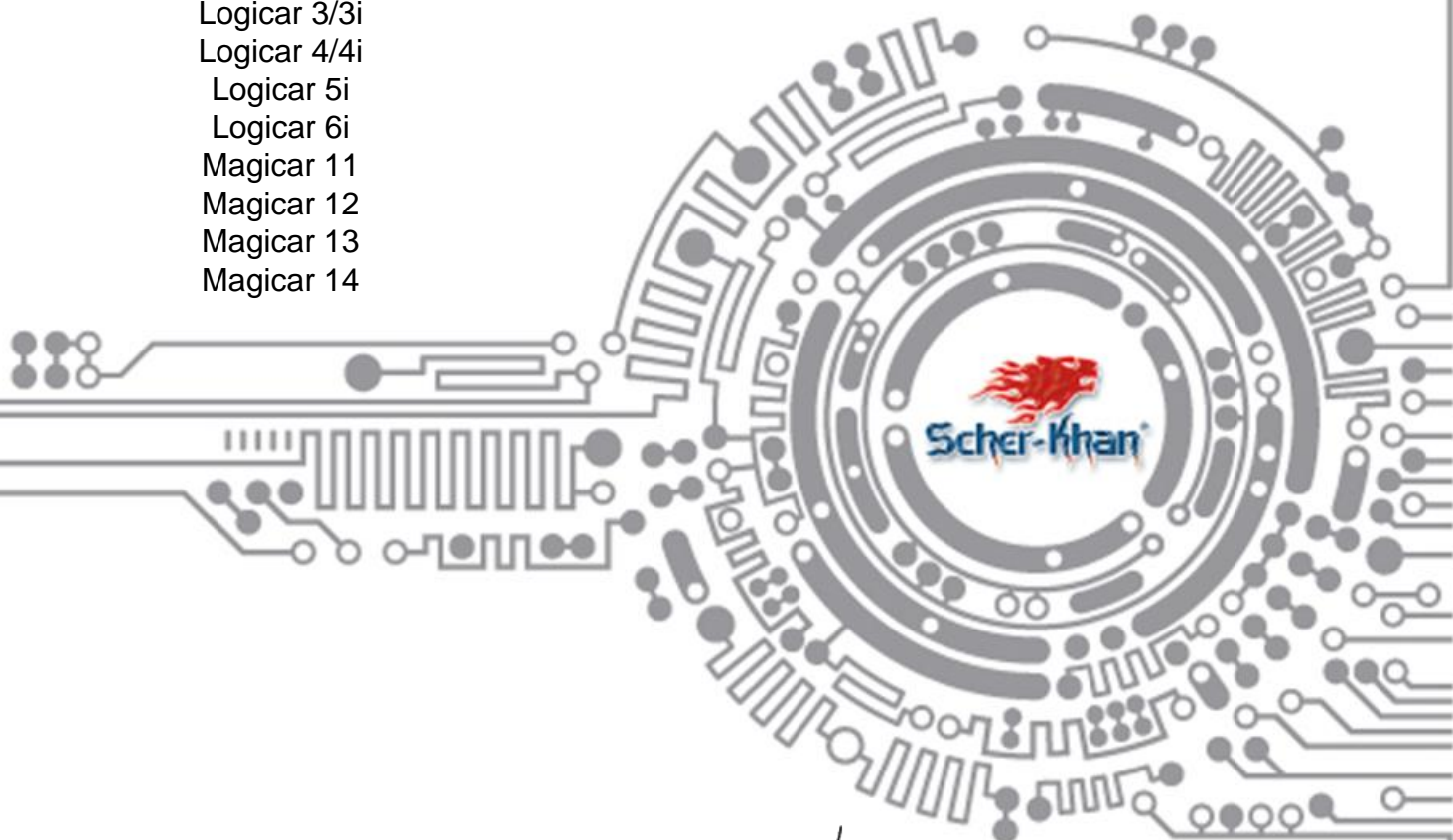

Подготовка к установке

Перед началом монтажа системы необходимо определить модель и комплектацию автомобиля (год выпуска, тип КПП, наличие штатной охранной системы, наличие функции Smart Key, и пр.).

Основываясь данными об автомобиле, нужно запрограммировать встроенный CAN-модуль системы сигнализации Scher-Khan, для поддержки этого автомобиля (выбрать или установить программное обеспечение CAN-Модуля).

Сигнализации Scher-Khan выпускаются как с предустановленным программным обеспечением (прошивками), так и без прошивок. Информацию о наличии прошивок и перечне поддерживаемых блоком сигнализации автомобилей, можно найти на специальной наклейке на блоке сигнализации. Если такой наклейки на блоке нет, то прошивку в блок сигнализации необходимо установить самостоятельно, при помощи персонального компьютера с операционной системой Windows.

Выбор прошивки при помощи перемычек в блоке сигнализации

Для блоков сигнализации с предустановленными прошивками

Номер программы CAN-модуля	JP1	JP2	JP3
Программа CAN-модуля №1	Одета	Одета	Одета
Программа CAN-модуля №2	Снята	Одета	Одета
Программа CAN-модуля №3	Одета	Снята	Одета
Программа CAN-модуля №4	Снята	Снята	Одета
Программа CAN-модуля №5	Одета	Одета	Снята
Программа CAN-модуля №6	Снята	Одета	Снята
Программа CAN-модуля №7	Одета	Снята	Снята

Перемычки под сдвижной крышкой блока сигнализации

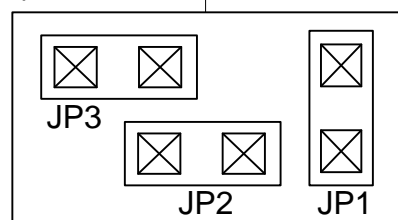

Программирование CAN-модуля при помощи персонального компьютера

Для блоков сигнализации без предустановленных прошивок. А так же для блоков с устаревшими или не подходящими прошивками.

Для программирования CAN-Модуля потребуется специальная программа OpWin. Для загрузки программы перейдите по ссылке: <http://support.mega-f.ru/>

Для получения программы OpWin необходимо заполнить форму как изображено на рисунке ниже:

Для поиска продукта и категории, используйте форму ниже.

[Сбросить поиск или выбрать другой продукт...](#)

Марка продукта	SCHER-KHAN
Модель продукта	OpWin
Категория	Прошивки и программы прочие

Для получения прошивки необходимо во вкладке «модель продукта» выбрать модель сигнализации. Во вкладке «категория» выбрать «Прошивки CAN. Карты установок»

В программе OpWin имеется описание по «прошивке» CAN-модуля и изменению программируемых функций сигнализации Scher-Khan

Описание возможностей реализуемых по CAN-шине



Система Scher-Khan имеет встроенный модуль CAN, позволяющий получать необходимую информацию из цифровой CAN-шины, а так же передавать в шину команды исполнительным устройствам.

Статусы (чтение)	CAN	Примечание
Открыты двери	да	
Открыт багажник	да	
Открыт капот	нет	
Нажата педаль тормоза	да	
Стояночный тормоз включен	да	прим.1
АКПП в положении "PARK"	да	прим.1
Обороты вращения двигателя	да	прим.2
Управление	CAN	Примечание
Центральный замок	да	прим. 3
Штатная система охраны вкл/выкл	нет	
Световая сигнализация	да	прим. 4
Подъем стекол автомобиля "комфорт"	нет	
<i>Дополнительная информация</i>		
прим.1	Выбирается программируемой функцией 3-8	
прим.2	Тахометрический сигнал	
прим.3	Не разблокирует кнопку открытия багажника (доп. подключение)	
прим.4	Аварийная сигнализация автомобиля	
прим.5		
прим.6		

Примечание:

Наличие тех или иных статусов, а так же возможность управления по CAN-шине, обусловлены конструктивными особенностями автомобиля, заложенными производителем автомобиля. Их перечень может значительно отличаться как между автомобилями различных производителей, так и между разными моделями автомобилей одного концерна. Между различными комплектациями автомобилей одной модели, также могут быть значительные различия в возможностях CAN-шины.

Описание разъемов

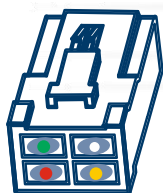

4-х контактный разъем силовых выходов автозапуска (если установлен)

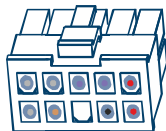

10-ти контактный разъем питания и управления

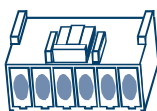

6-ти контактный разъем встроенных реле управления ЦЗ



16-ти контактный разъем входов/выходов

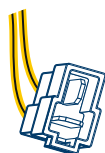

Разъем встроенной НР блокировки (если установлен)



4-х контактный (синий) разъем CAN-шины

 **Примечание:** Назначение и подключение остальных разъемов описано в руководстве по установке входящем в комплект поставки сигнализации.

Значение символов используемых в карте

 За дополнительной информацией обратитесь к руководству по установке сигнализации

 По данному пункту имеется пояснение расположенное на этой же странице

 Обязательное условие для правильного функционирования системы

 Подключение необходимо только при реализации автозапуска

 Автомобиль с АКПП

 Автомобиль с МКПП

Телефон технической поддержки Компании Мега-Ф:  8 (800) 555-3-911
Программное обеспечение и документацию можно получить на сайте компании «Мега-Ф»

www.mega-f.ru

Подключение разъема питания и управления



Опционально:

При наличии в разъеме белого провода, его можно использовать для управления обходчиком иммобилайзера (выход «-»)

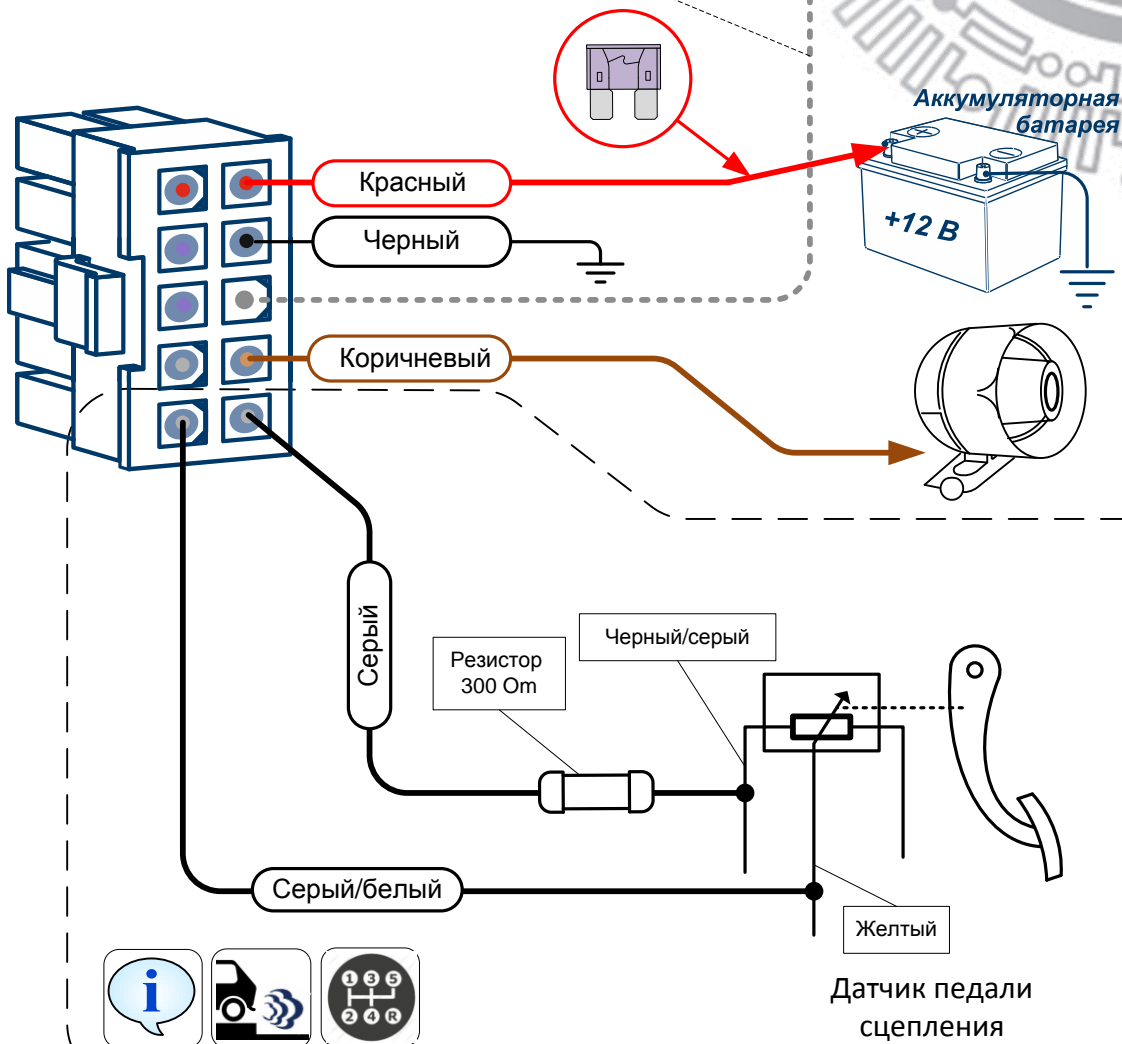

Если в автомобиле для запуска двигателя необходимо выжать сцепление.
Запрограммировать 2-21-3

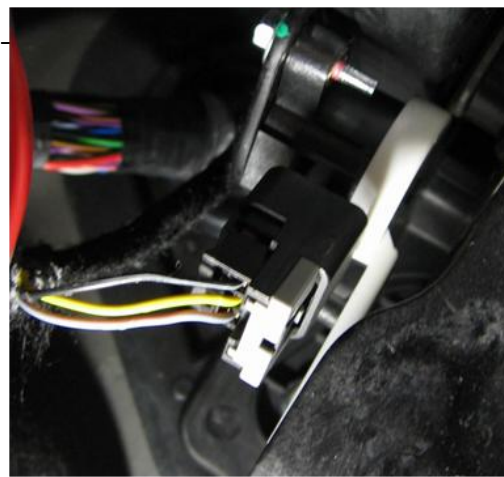

Подключение разъема CAN-шины

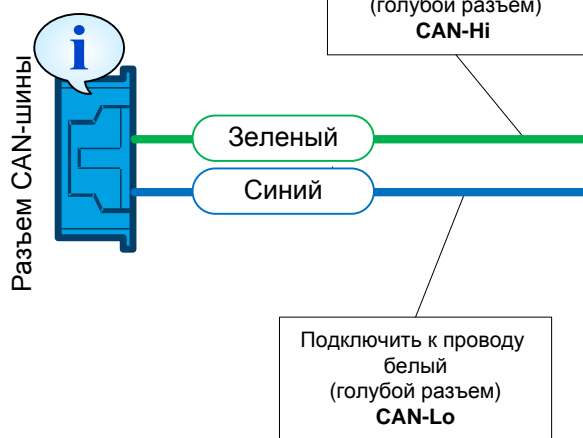
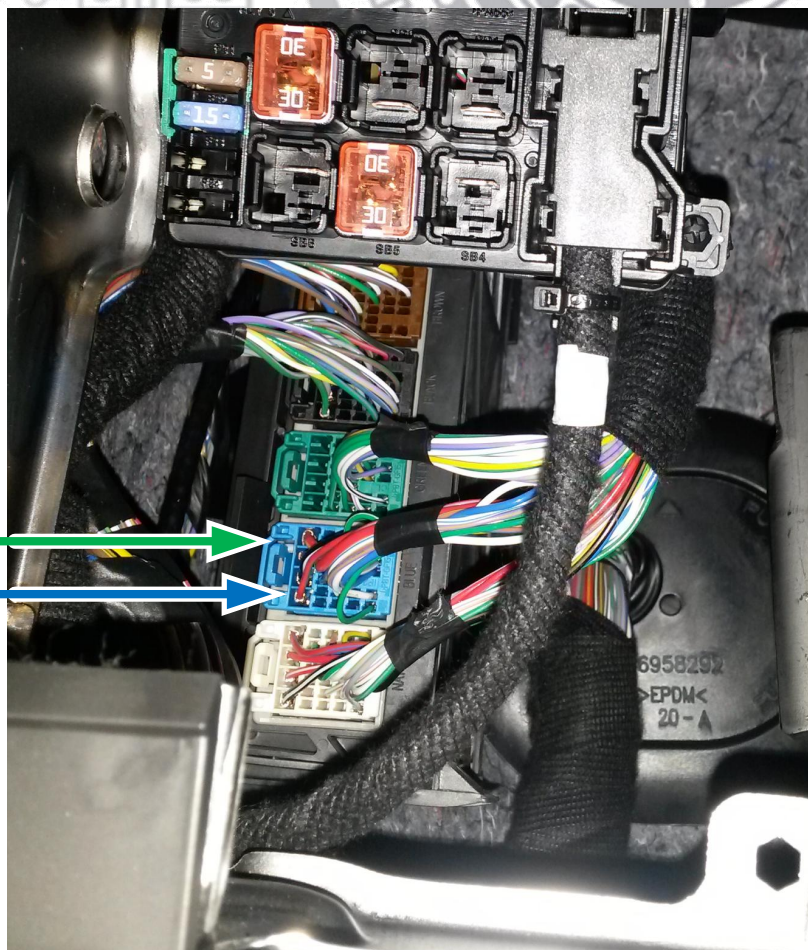

Подключение к шине CAN можно выполнить на диагностическом разъеме OBD-II. Контакты для подключения на OBD-II, 6-Hi (синий провод) и 14-Lo (белый провод).

Подключение разъема управления ЦЗ

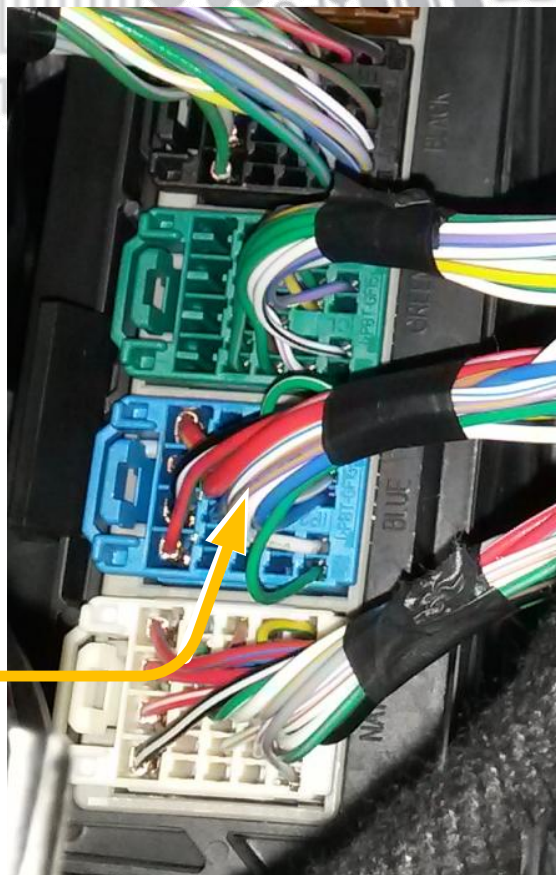

Разъемы блока BCM

Подключить к проводу
коричневый/белый
(голубой разъем X2/15)
«Кнопка ЦЗ»

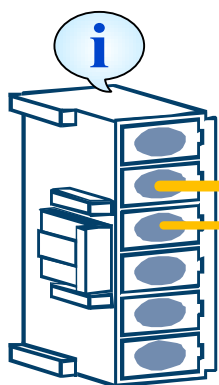

Разъем встроенных реле ЦЗ

Желтый

Желтый/белый



Программное обеспечение CAN-модуля позволяет управлять ЦЗ автомобиля по CAN-шине, но при выключении режима охраны брелоком Scher-Khan, не работает кнопка открытия багажника автомобиля. Для разблокирования кнопки багажника, при выключении режима охраны, необходимо выполнить описанные подключения.

Подключение разъема входы/выходы

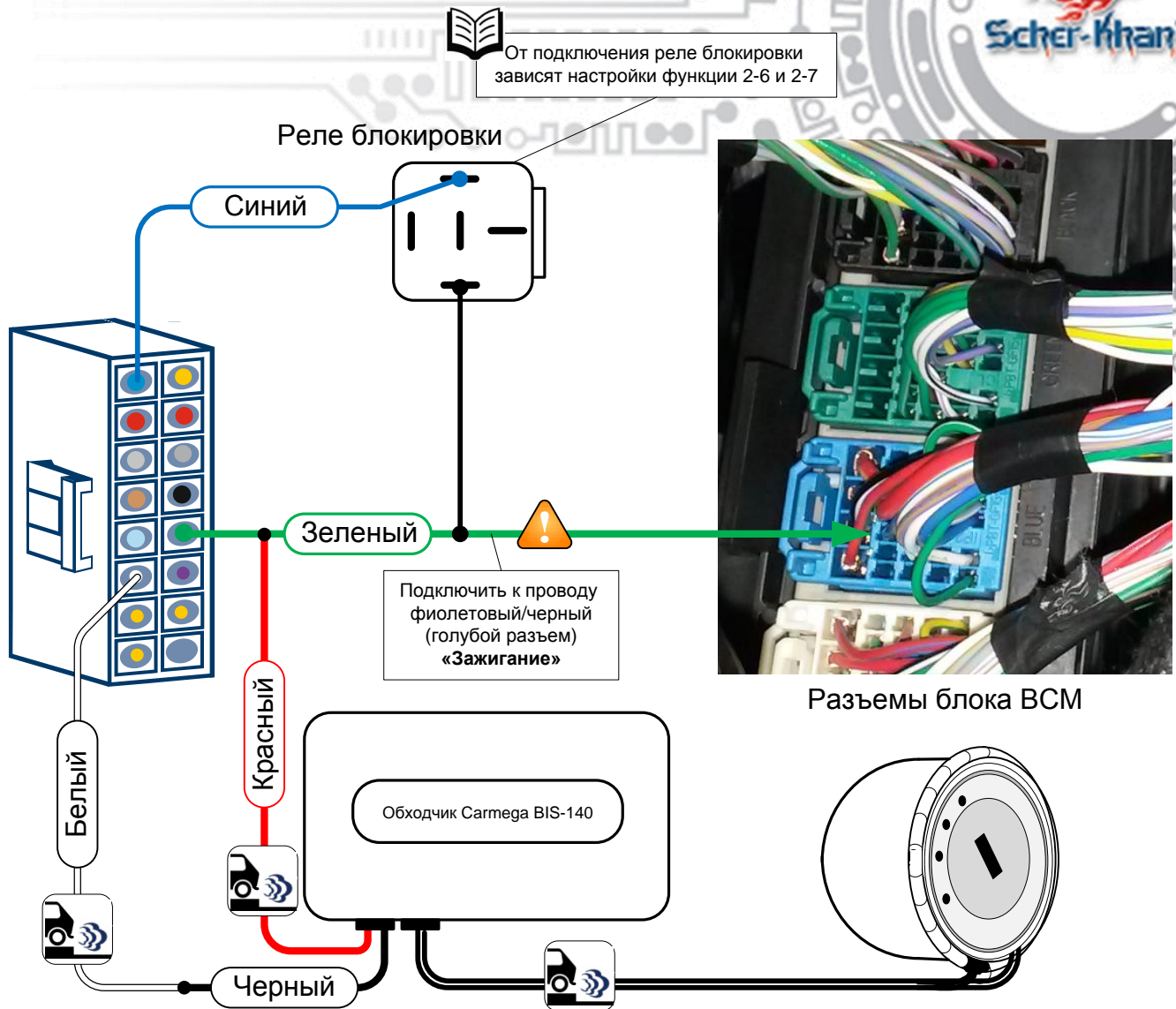

Подключение разъема встроенной блокировки (если имеется)

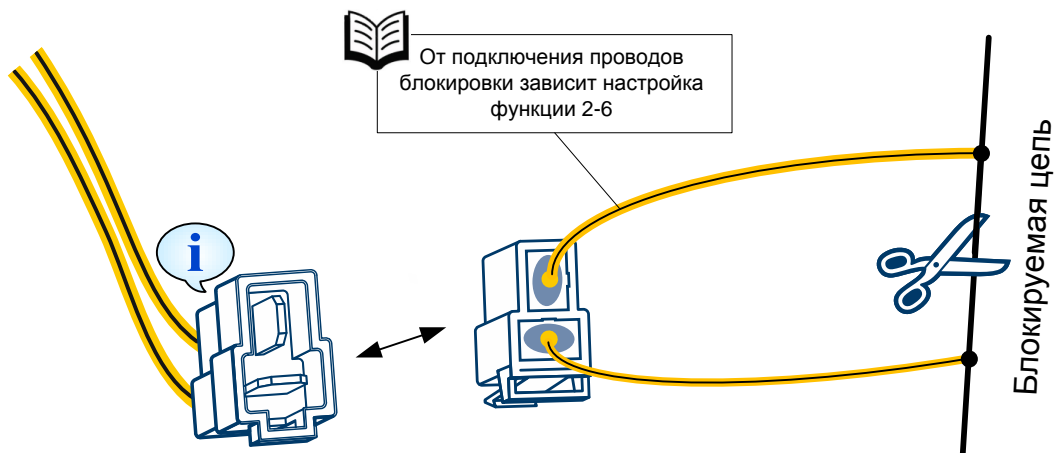

Встроенное реле блокировки не будет работать если не будет подключен зеленый провод (зажигание) разъема входы/выходы

Подключение разъема силовых выходов автозапуска



Этот разъем имеется не на всех системах

Scher-Khan

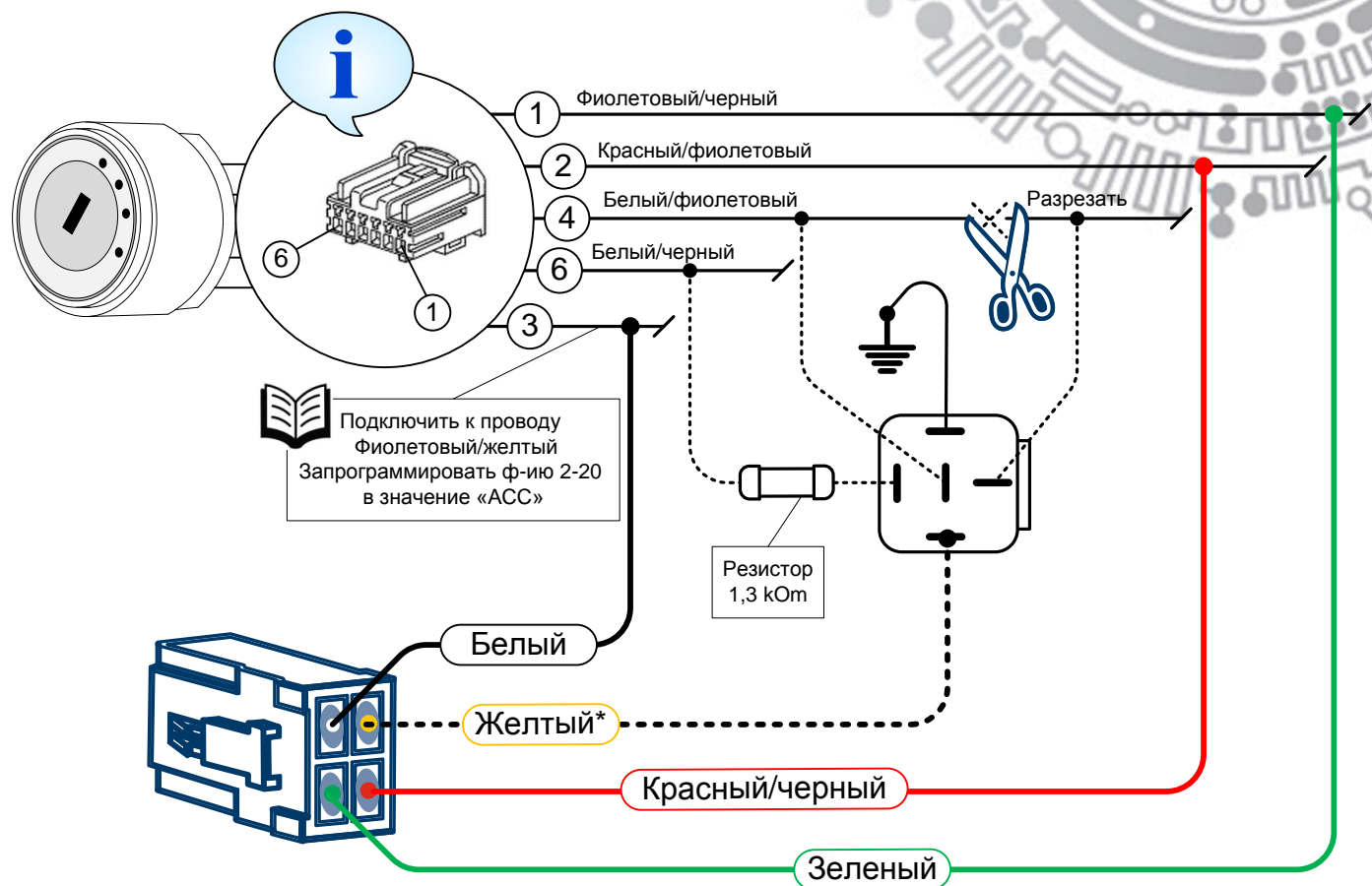

* Электрооборудование автомобиля позволяет выполнить запуск двигателя без подключения предложенной схемы управления стартером, (желтый провод, реле и резистор). Однако, такая схема не в полной мере имитирует работу замка зажигания. Рекомендуется применять полную схему подключения.
Подключение не обязательно выполнять возле замка зажигания, подключение можно выполнять в жгуте проводов зеленого разъема (х3) блока ВСМ (см. рис. ниже). Цвета проводов те же.

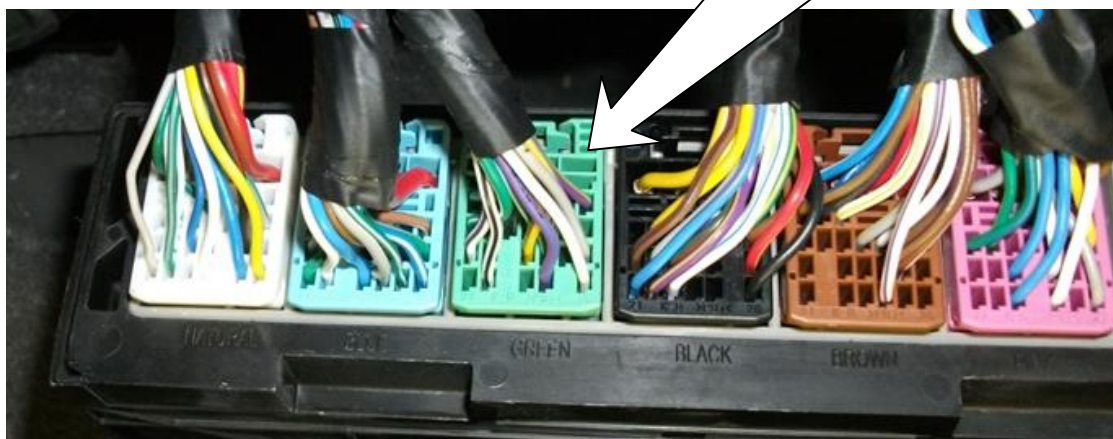

Телефон технической поддержки Компании Мега-Ф: ☎ 8 (800) 555-3-911
Программное обеспечение и документацию можно получить на сайте компании «Мега-Ф»

www.mega-t.ru

Подключение автозапуска с использованием внешних реле



Для подключения блоков сигнализации не имеющих разъема силовых выходов автозапуска применять схему изображенную на рисунке ниже.

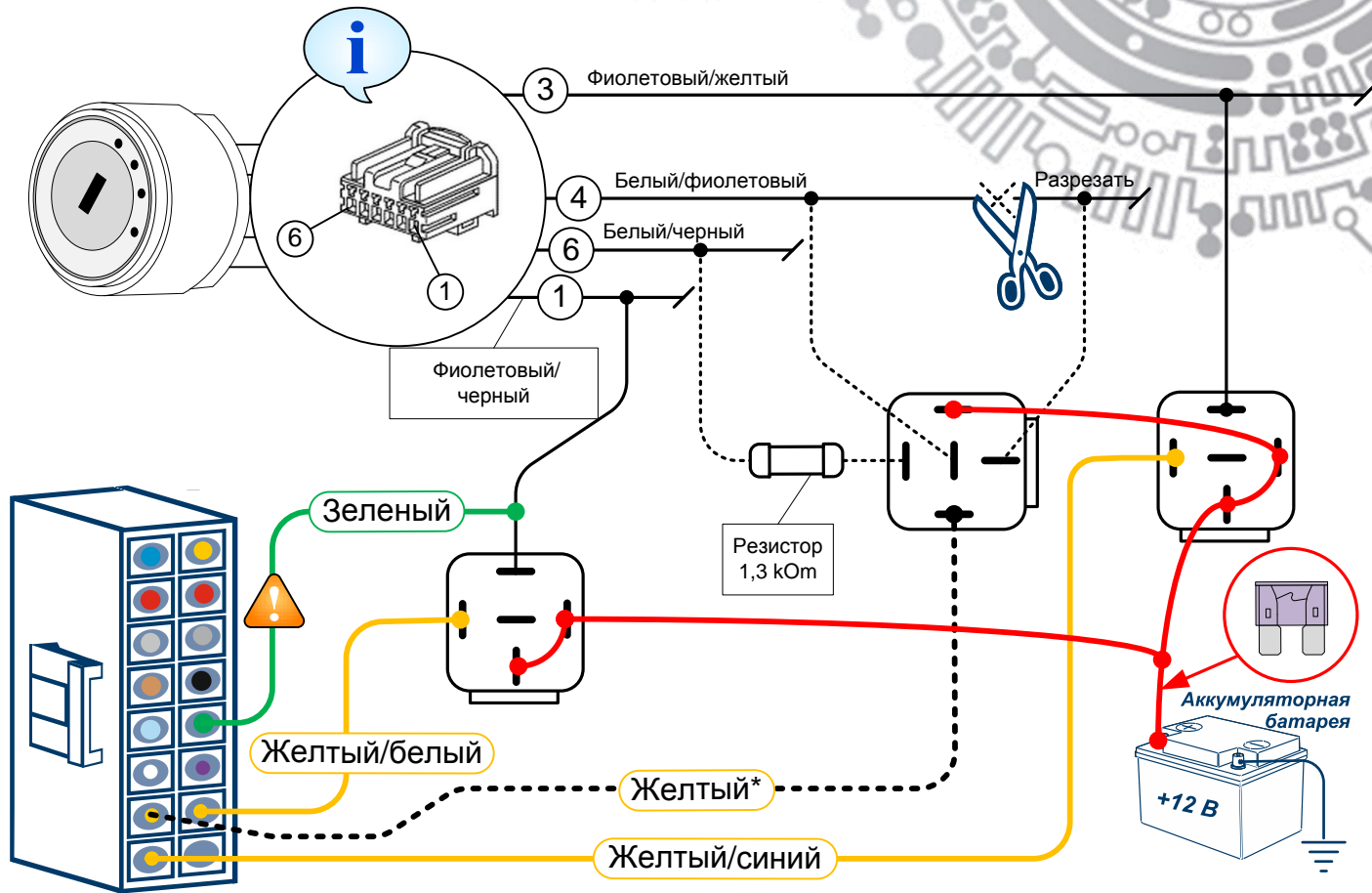

Для использования дополнительных каналов в качестве выходов управления дистанционным запуском двигателя запрограммируйте функцию 2-14 в значение 3. Подключение не обязательно выполнять возле замка зажигания, подключение можно выполнить в жгуте проводов зеленого разъема (x3) блока ВСМ. Цвета проводов те же.

* Электрооборудование автомобиля позволяет выполнить запуск двигателя без подключения предложенной схемы управления стартером, (желтый провод, реле и резистор). Однако, такая схема не в полной мере имитирует работу замка зажигания. Рекомендуется применять полную схему подключения.



Телефон технической поддержки Компании Мега-Ф: ☎ 8 (800) 555-3-911
 Программное обеспечение и документацию можно получить на сайте компании «Мега-Ф»

www.mega-t.ru

Общие настройки

1. Запрограммировать функции 2-6 и 2-7 в значения соответствующие выбранной схеме подключения блокировки двигателя.
2. Запрограммировать функцию 3-9 для включения и корректной работы функции «комфорт»



1. Для автомобиля с автоматической коробкой передач, необходимо перерезать проволочную перемычку, находящуюся под крышкой центрального блока сигнализации.
2. Запрограммировать функцию 3-8 для выбора статуса используемого в качестве статуса «ручника». Для автомобиля с АКПП, запрограммировать функцию 3-8 в значение (2). Для автомобиля с МКПП функция должна находиться в заводском значении (1).
3. Обучить сигнализацию оборотам холостого хода двигателя. Для этого запустите двигатель автомобиля, после стабилизации холостого хода, нажмите и удерживайте кнопку VALET, 2 секунды (аварийная сигнализация вспыхнет один раз). Отпустите кнопку. Затем до истечения 5 секунд нажмите и удерживайте кнопку на датчике вызова водителя 4 секунды. Один сигнал sireны подтверждает успех обучения. Три сигнала sireны означают, что обучения не произошло.
4. Для управления обходчиком иммобилайзера запрограммируйте функции 2-8 в значение (4) и 2-15 в значение (4).
5. При подключении автозапуска с использованием блока сигнализации не имеющего силовых выходов автозапуска, запрограммировать функцию 2-14 в значение (3)
- 6. Запрограммировать функцию 2-20 в значение (ACC)**
7. Запрограммировать функцию 2-21 в значение 3 если нужно имитировать «выжим сцепления»

Slave режим

Для включения режима SLAVE (управление со штатного пульта а/м), установите функцию 1-17 в значение (2). Отключите режим «возврат в охрану» установив функцию 1-5 в значение 3, чтобы после отключения охраны штатным пультом автомобиля, сигнализация Scher-Khan не возвращалась в режим охраны.

Ф-ия	Значение 1	Значение 2	Значение 3	Значение 4
1-5			Вкл. если 1-17-2	
2-8				Включить (п. 4)
2-14			Включить (п. 5)	
2-15				Включить (п. 4)
2-20	Запрграммировать в значение ACC (п. 6)			
2-21			Имитация сцепл. (п. 8)	
3-8	Стояночный тормоз (п. 7)	Селектор АКПП в "P" (п. 7)		