

StarLine®



Подключение и установка
автосигнализации **StarLine B9**, модуля **BP-02**
на автомобиль **Chevrolet Cruze**

Подключение и установка автосигнализации StarLine B9, модуля BP-02 на автомобиль Chevrolet Cruze

Устанавливаемое оборудование:

- Автосигнализация StarLine B9 с функцией автозапуска
- Модуль обхода штатного иммобилайзера BP-02
- CAN-модуль StarLine CAN F5 V200

Необходимый инструмент и материалы для работы:

Наименование инструмента (материала)	Количество
Отвертка крестовая PH2	1
Отвертка шлицевая v5	1
Ключ торцевой 10 мм	1
Вороток с головкой M7	1
Бокорезы	1
Изолента	1
Саморезы 10-15 мм	3
Пластиковые хомуты 200 мм	15
Кондуктор для протягивания проводов	1
Трубка гофрированная 10 мм	3 м
Паяльник 60 Вт	1
Припой ПОС-60	1
Болт М6 с гайкой	1
Резистор 3-8 кОм 0,125 Вт	1
Резистор 1,3 кОм 0,125 Вт	1
Резистор 300 Ом 0,125 Вт (для автомобиля с МКПП)	1
Реле автомобильное 5-контактное , колодка с защитным диодом	2
Диод 1N5401 (не менее 3 А)	4

Необходимое время для установки — 4 часа

1. Снимаем подторпедник. Для этого откручиваем 2 самореза справа и слева и 1 саморез под боковой накладкой. (Фото 1.1 - 1.2)



Фото 1.1. Крепление подторпедника



Фото 1.2. Крепление подторпедника

2. Разбираем кожух рулевого механизма. Для этого сначала снимаем его верхнюю часть (крепление на защелках), затем выкручиваем 3 самореза крепления нижней части и снимаем ее. (Фото 2.1 - 2.4)

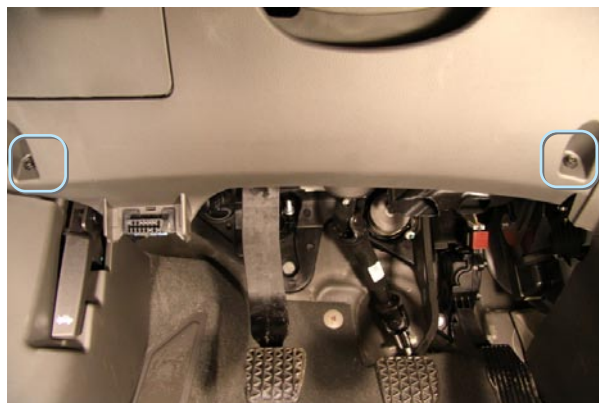

Фото 2.1 Снятие верхней части кожуха рулевого механизма



Фото 2.2. Саморез крепления



Фото 2.3. Саморез крепления



Фото 2.4. Саморез

3. Снимаем накладку центрального тоннеля (крепление на защелках) (Фото 3.1 - 3.2)

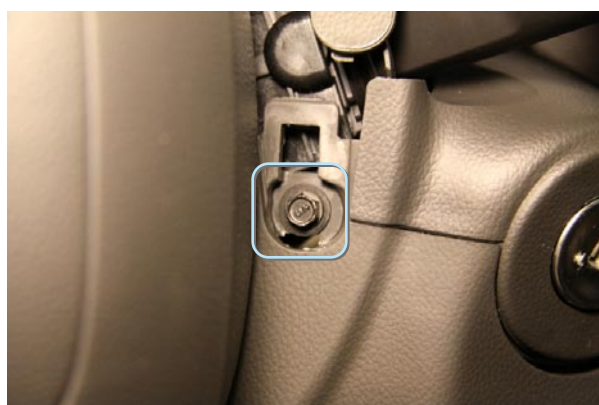

Фото 3.1. Снятие левой накладки



Фото 3.2. Снятие правой накладки и блок ВСМ

4. Для снятия приборного щитка необходимо выкрутить 2 самореза в нижней части щитка, снять верхнюю декоративную накладку(крепление на защелках), выкрутить еще один саморез и вынуть щиток (Фото 4.1 - 4.4)



Фото 4.1. Саморезы крепления приборного щитка

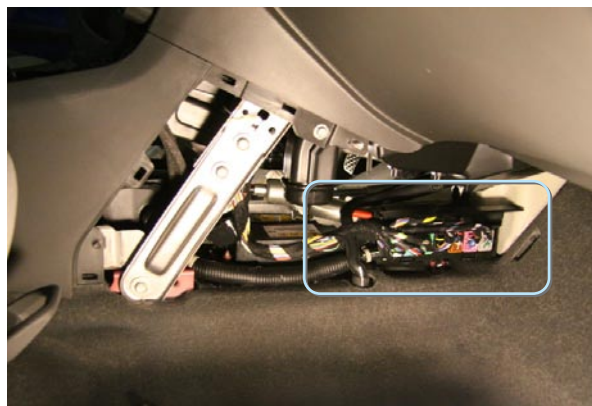

Фото 4.2. Снятие декоративной накладки

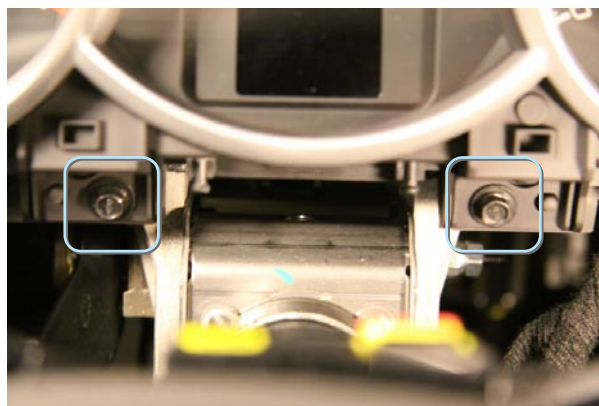

Фото 4.3. Саморез крепления приборного щитка



Фото 4.4. Общий вид

5. Устанавливаем под капотом сирену, концевик капота и датчик температуры (Фото 5.1 - 5.3)



Фото 5.1. Сирена (крепление двумя саморезами)



Фото 5.2. Концевик капота (отрезать 1,5 деления)



Фото 5.3. Датчик температуры

6. Провода под капот прокладываем через штатный уплотнитель с водительской стороны (Фото 6)



Фото 6. Вид из салона

7. Устанавливаем светодиод в левую стойку лобового стекла, антенный модуль — либо в левый верхний угол лобового стекла, либо за приборный щиток. Датчик удара крепим на вертикальный кронштейн кузова, сервисную кнопку- в любое удобное место (Фото 7.1 - 7.4)



Фото 7.1. Светодиод

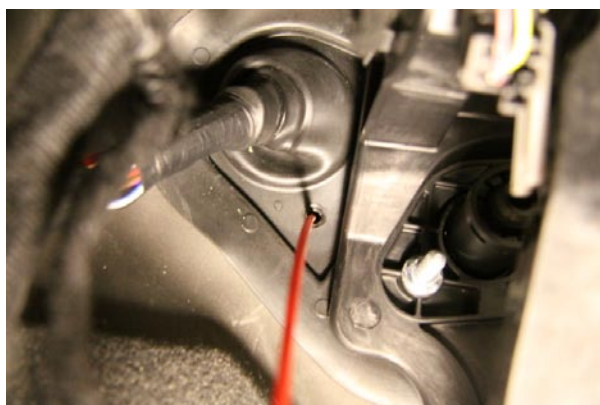

Фото 7.2. Антенна на лобовом стекле



Фото 7.3. Антенна за приборным щитком



Фото 7.4. Датчик удара

8. Подключаем провода контроля концевиков дверей, багажника и работы двигателя к соответствующим входам CAN-модуля.

Провод сигнализации	Провод CAN-модуля
Синий с черной полосой	Желтый
Оранжевый с белой полосой	Желтый с зеленой полосой
Серый с черной полосой	Белый с синей полосой (соединить с массой резистором 3-8 кОм)

9. Блок сигнализации устанавливаем справа за приборным щитком. Крепление хомутами. (Фото 9)



Фото 9. Блок сигнализации за приборным щитком

10. Подключаем провод массы сигнализации и CAN-модуля. Крепление болтом М6 и гайкой в отверстие кронштейна. (Фото 10)



Фото 10. Масса

11. Подключаем провода управления ЦЗ. (Фото 11)



Фото 11. ЦЗ (коричнево-белый и коричнево-желтый)

12. Для автомобиля с МКПП подключаем провод стояночного тормоза (Фото 12)

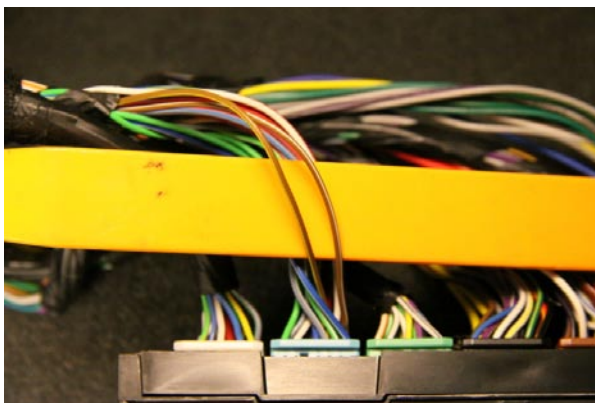

Фото 12. Стояночный тормоз (синий)

13. Подключаем провода поворотников (фото 13.1 - 13.2) по схеме 1.



Фото 13.1. Поворотники левые (два сине-белых)



Фото 13.2. Поворотники правые (зелено-красный и сине-красный)



Схема 1. Подключение к поворотникам

14. Подключаем провод CAN-шины (Фото 14)

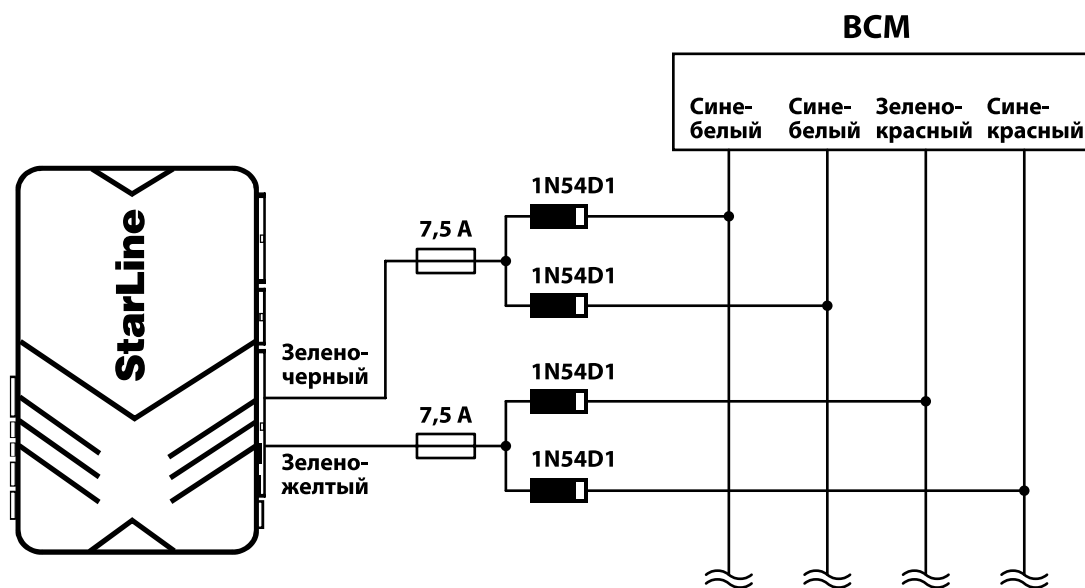

Фото 14. CAN-шина (зеленый)

15. Подключаем провода зажигания и аксессуаров (Фото 15.1 - 15.2)



Фото 15.1. Зажигание IGN (фиолетово-черный)



Фото 15.2. Аксессуары ACC (фиолетово-желтый)

16. Подключаем модуль обхода штатного иммобилайзера в разрыв любого провода рамки иммобилайзера (Фото 16)

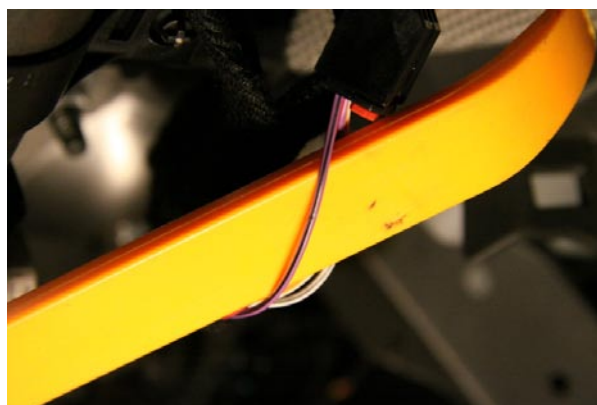

Фото 16. Рамка штатного иммобилайзера

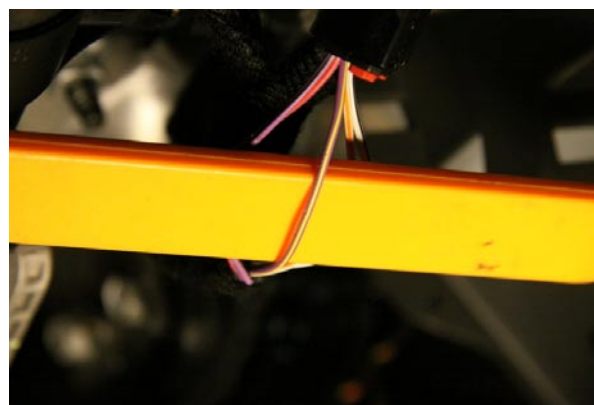
17. Стартер (фото 17) подключаем по схеме 2



Фото 17. Стартер ST (бело-черный и бело-оранжевый)



Схема 2. Подключение стартера

18. Для имитации нажатия на педаль сцепления на автомобилях с МКПП необходимо подключиться к разъему педали (фото 18) по схеме 3

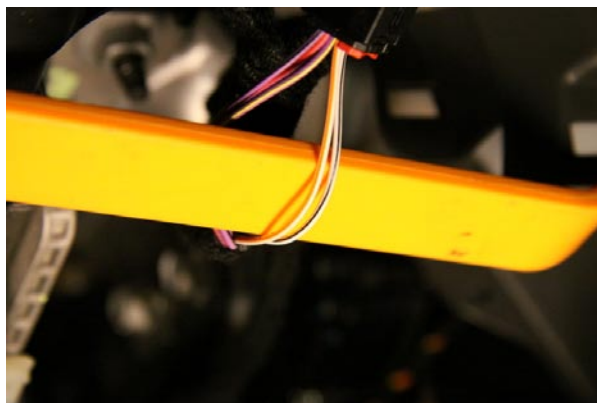

Фото 18. Провода сцепления (желтый и черно-серый)

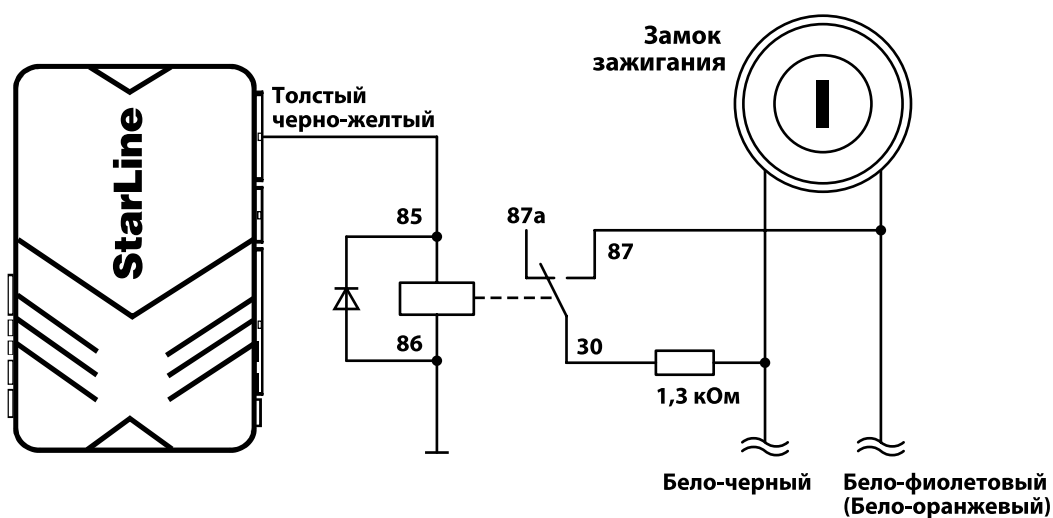

Схема 3. Подключение на автомобиле с МКПП

19. Подключаем питание сигнализации и CAN-модуля. (Фото 19)

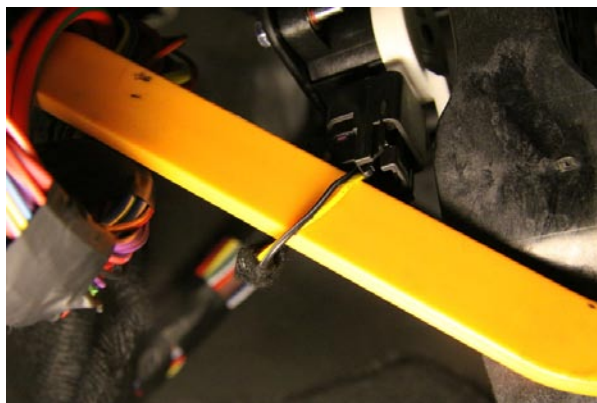

Фото 19. Постоянный плюс (красный либо красно-зеленый)

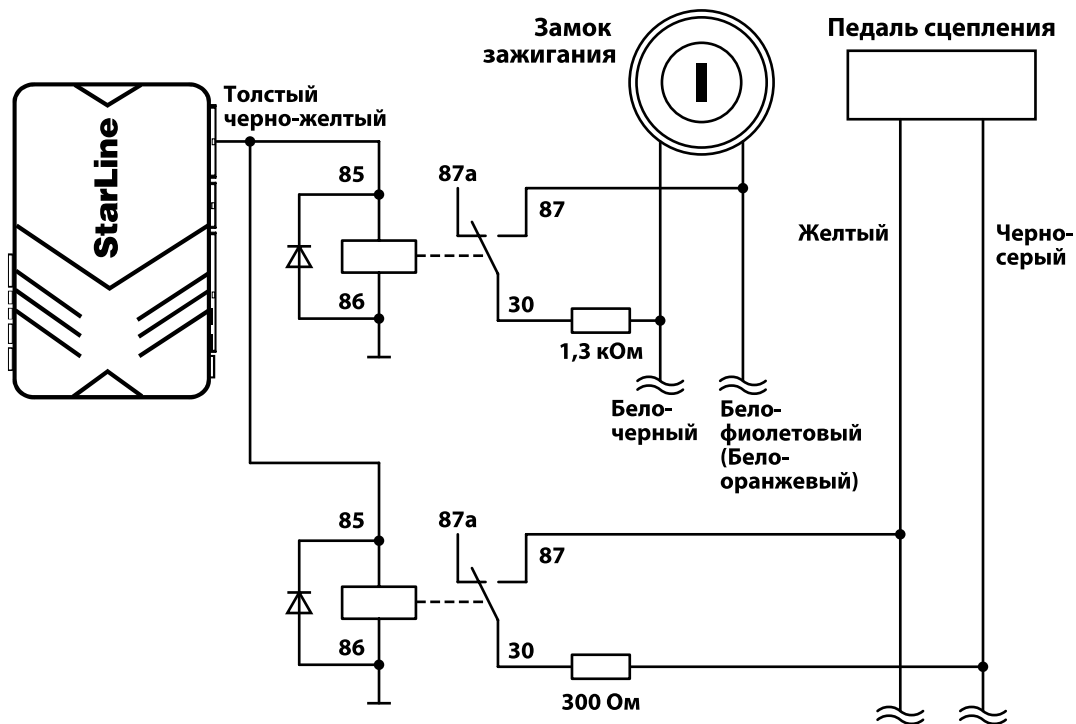
20. Включить зажигание. CAN-модуль сам определит тип автомобиля.

21. Настраиваем датчик удара и программируем параметры запуска двигателя (таблица 2 инструкции по эксплуатации и установке). Сборку салона провести в обратной последовательности.



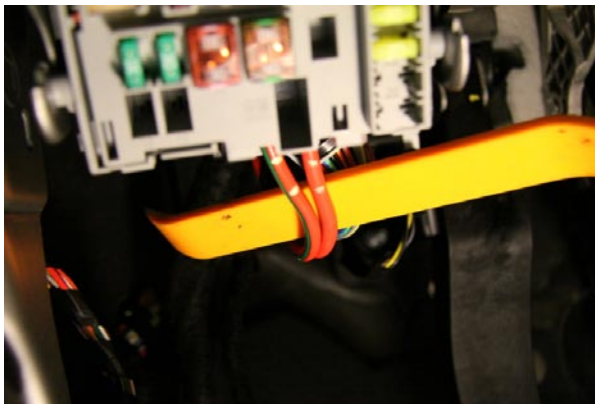













Программируемая функция	Значение функции
№ 9 (длительность прокрутки стартера)	3,6 сек
№ 11 (контроль работы двигателя)	Тахометр

22. Проверяем работу системы

23. Дополнительную блокировку можно сделать в левом пороге (Фото 23)



Фото 23. Бензонасос (серый)

Необходимые цепи для работы системы		Полярность сигнала		Взято с CAN-модуля	Место расположения и подключения штатного провода (Фото)	Цвет штатного провода
		Плюс	Минус			
Концевые выключатели	Капот				Устанавливаем дополнительный (5.2)	
	Багажник					
	Общий провод всех дверей					
Стояночный тормоз					Серый разъем ВСМ (12)	Синий
Замки	Открытие				Голубой разъем ВСМ (11)	Коричневый с белой полосой
	Закрытие					Коричневый с желтой полосой
Бензонасос					Левый порог (23)	Серый
Контроль за работой двигателя	Тахометр					
Световые сигналы	Поворотники				Коричневый разъем ВСМ (13.1)	Синий с белой полосой
					Черный разъем ВСМ (13.2)	Синий с белой полосой
						Зеленый с красной полосой
						Синий с красной полосой
Зажигание	Зажигание				Жгут замка зажигания (15.1-15.2, 17)	Фиолетовый с черной полосой
	Аксессуары					Фиолетовый с желтой полосой
	Стартер					Белый с черной полосой и белый с оранжевой (фиолетовой) полосой
	+12 v				Блок предохранителей (19)	Красный или красный с зеленой полосой
	Масса					Болт М6 с гайгой (10)
CAN-шина	CAN-L	Коричневый			Не используется	
	CAN-H	Коричневый с красной полосой			Контакт 1 диагностического разъема (14)	Зеленый